

Original Bedienungsanleitung
Hantelset mit Ablage - 12kg



Bitte beachten Sie alle Sicherheitsmaßnahmen in diesem
Benutzerhandbuch, um eine sichere Nutzung zu gewährleisten.

Inhaltsverzeichnis

1 Einführung &
Sicherheitshinweise

2 Lieferumfang

3 Aufbauanleitung

4 Wartung & Pflege

5 Technische Daten

Umweltfreundliche

6 Entsorgung

7 EU Konformitäts-
erklärung



Vielen Dank!

Vielen Dank, dass Sie sich für unser Produkt entschieden haben. Bitte lesen Sie die Bedienungsanleitung vor der ersten Benutzung des Produktes sorgfältig durch. Wenn Sie das Produkt an eine dritte Person weitergeben, müssen Sie diese Anleitung mit überreichen. Bewahren Sie die Betriebsanleitung zum späteren Nachschlagen auf. Die Zeichnungen in dieser Anleitung stimmen möglicherweise nicht mit den physischen Objekten überein. Bitte beziehen Sie sich auf die physischen Objekte.



Wichtige Sicherheitshinweise

Ihre Sicherheit ist für uns von größter Bedeutung. Bitte lesen Sie diese Anleitung, bevor Sie das Gerät in Betrieb nehmen und benutzen. Wenn Sie sich bezüglich der in dieser Broschüre enthaltenen Informationen unsicher sind, wenden Sie sich bitte an den Händler, bei dem Sie Ihr Gerät gekauft haben.

- Tragen Sie den Ständer nicht, wenn er mit Hanteln beladen ist. Unachtsame Verwendung kann zu schweren Verletzungen führen.
- Halten Sie Kinder von diesem Produkt fern, wenn diese unbeaufsichtigt sind. Das Produkt ist nicht zur Nutzung durch Personen mit eingeschränkten körperlichen, sensorischen oder geistigen Fähigkeiten oder mangelnder Erfahrung und Kenntnissen bestimmt, es sei denn, sie werden von einer für ihre Sicherheit verantwortlichen Person beaufsichtigt oder in die Benutzung des Produkts eingewiesen.
- Bevor Sie mit einem Trainingsprogramm beginnen, sollten Sie Ihren Arzt konsultieren, um festzustellen, ob bei Ihnen gesundheitliche oder körperliche Probleme vorliegen, die Ihre Gesundheit und Sicherheit gefährden oder daran hindern könnten, das Produkt ordnungsgemäß zu nutzen. Falls Sie Medikamente einnehmen, die sich auf Ihre Herzfrequenz, Ihren Blutdruck oder Ihren Cholesterinspiegel auswirken, ist ärztlicher Rat unerlässlich.
- Falsches oder übermäßiges Training kann Ihrer Gesundheit schaden. Stellen Sie das Training ein, wenn eines der folgenden Symptome verspüren: Schmerzen, Engegefühl in der Brust, unregelmäßige oder starke Herzschläge, extreme Kurzatmigkeit, Benommenheit, Schwindel oder Übelkeit. Wenn Sie eines dieser Probleme verspüren, sollten Sie Ihren Arzt aufsuchen, bevor Sie mit Ihrem Trainingsprogramm fortfahren.



Wenn Sie das Produkt nutzen, sollten Sie immer grundlegende Sicherheitsvorkehrungen treffen, um das Risiko von Verletzungen zu reduzieren. Hierzu zählt beispielsweise:



- Nur zum Gebrauch zu Hause und im Innenbereich.
- Dieses Produkt muss von einem Erwachsenen zusammengebaut werden.
- Nutzen Sie das Produkt immer auf festem, ebenem Untergrund.
- Verwenden Sie das Produkt nicht, wenn Teile fehlen, beschädigt oder abgenutzt sind.
- Überprüfen Sie das Produkt regelmäßig auf Schäden und Abnutzung. Stellen Sie die Nutzung des Produkts ein, wenn es erste Anzeichen von Schäden aufweist oder wenn sich Teile lösen.
- Es liegt in der Verantwortung des Besitzers, dafür zu sorgen, dass alle Benutzer des Produkts ordnungsgemäß über alle Sicherheitsvorkehrungen informiert sind. Überprüfen und ziehen Sie alle Teile regelmäßig fest.
- Es empfiehlt sich angemessene Kleidung zu tragen, wenn Sie trainieren. Tragen Sie keine lose sitzende Kleidung, die sich verfangen kann.
- Bauen Sie das Produkt immer vollständig zusammen, bevor Sie es nutzen.





Original Bedienungsanleitung Hantelset mit Ablage - 12kg

2

Lieferumfang

2x Seitenteile / 5x Stäbe / 10x Schrauben / 1 x Anleitung / 2x3kg 2x2kg 2x1kg Hantel

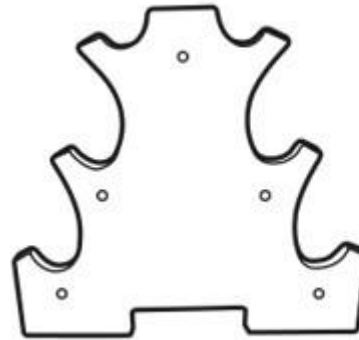

A (x 2)

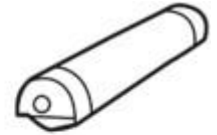

B (x 5)



C (x 10)

Nr.	Bezeichnung
A	Seitenteile (2x)
B	Stäbe (5x)
C	Schrauben (10x)

Aufbauanleitung & Trainingstipps

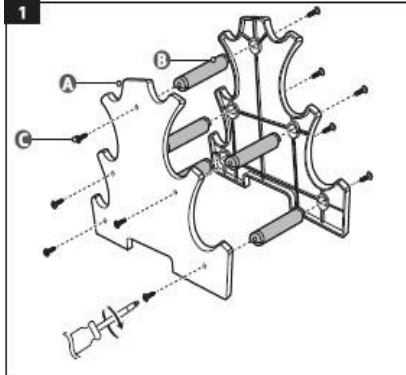

Schritt 1: Vorbereitung

Legen Sie alle Teile vor sich aus und stellen Sie sicher, dass Sie alle Komponenten haben:

Die beiden Seitenteile (A)

Die vier Stäbe (B)

Die Schrauben (C)

Einen Kreuzschlitzschraubendreher (nicht abgebildet, aber notwendig für die Schrauben C)

Schritt 2: Die Stäbe (B) einsetzen

Nehmen Sie eines der Seitenteile (A) und platzieren Sie die vier Stäbe (B) in den dafür vorgesehenen Löchern. Die Stäbe sollten fest in den Löchern sitzen, um die Stabilität zu gewährleisten.

Schritt 3: Das zweite Seitenteil (A) anbringen

Nehmen Sie das zweite Seitenteil (A) und setzen Sie es auf die andere Seite der Stäbe (B). Drücken Sie es so fest, dass die Stäbe (B) in den Löchern dieses Seitenteils ebenfalls gut sitzen. Die beiden Seitenteile (A) und die vier Stäbe (B) bilden nun das Grundgerüst des Regals.

Schritt 4: Die Seitenteile (A) mit den Schrauben (C) fixieren

Nehmen Sie die Schrauben (C) und den Kreuzschlitzschraubendreher. Schrauben Sie die Schrauben (C) in die dafür vorgesehenen Löcher an den Außenseiten der Seitenteile (A). Die Schrauben (C) gehen durch die Löcher der Seitenteile und in die Stäbe (B) hinein, um die Teile fest miteinander zu verbinden.

Wiederholen Sie diesen Vorgang, bis alle Schrauben (C) fest angezogen sind. Achten Sie darauf, die Schrauben nicht zu überdrehen, um das Material nicht zu beschädigen.

Nachdem alle Schrauben fest angezogen sind, ist der Zusammenbau abgeschlossen.

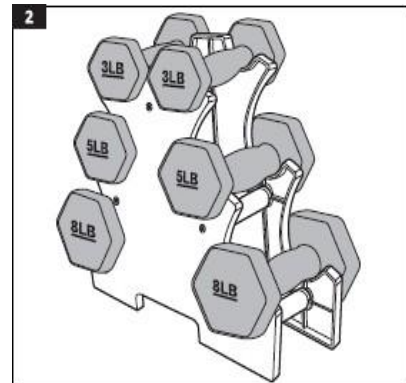



Original Bedienungsanleitung Hantelset mit Ablage - 12kg

4

Wartung & Pflege

- Reinigen Sie das Produkt mit einem weichen, leicht feuchten Tuch.
- Verwenden Sie niemals ätzende Reinigungsmittel oder scharfe Gegenstände zur Reinigung.
- Überprüfen Sie regelmäßig, ob alle Schrauben und Bolzen fest angezogen sind.
- Lagern Sie das Produkt an einem kühlen, trockenen Ort, außerhalb der Reichweite von Kindern und Haustieren

5

Technische Daten

Parameter	Wert
Modell	IR92090-12kg
Max. Belastbarkeit	500 kg
Aufbau Maße	40 x 30 x 16 cm
Gewicht	12,8 kg

Im Zuge von Produktverbesserungen behalten wir uns das Recht vor,

technische und optische Änderungen an dem Artikel vorzunehmen.

Umweltschonende Entsorgung

⚠️ Warnung Es besteht Erstickungsgefahr! Das Verpackungsmaterial ist für Kinder gefährlich. Lassen Sie Kinder niemals mit Verpackungsmaterial spielen.

1. Entsorgung und Verpackung

Die Verpackung Ihres Geräts besteht aus Materialien, die notwendig sind, um einen wirksamen Schutz während des Transports zu gewährleisten. Diese Materialien sind vollständig recycelbar und reduzieren somit die Umweltbelastung. Entsorgen Sie die Verpackung in einer Wertstofftonne.

2. Entsorgung der Altgeräte

Altgeräte sind in Übereinstimmung mit den Richtlinien und den Bestimmungen der örtlichen Abfallbeseitigung zu entsorgen. Sie sich bei Ihrer örtlichen Verwaltung über die Adresse des nächsten Wertstoffhofs und liefern Sie Ihr Gerät dort ab.



7

EU Konformitätserklärung

Wir,

KM-Fit by, Industriestr. 24, 97297 Waldbüttelbrunn, Germany,
erklären hiermit, dass das nachfolgend beschriebene Gerät aufgrund seiner Konzipierung und Bauart sowie in der von uns in Verkehr gebrachten Ausführung den einschlägigen grundlegenden Sicherheits- und Gesundheitsanforderungen der EU-Richtlinien entspricht.

Produktname: **Hantelset mit Ablage – 12kg**
Modellnummer: **IR92090-12kg**
Artikelnummer: **4252023128391**

Die Prüfung erfolgt auf der Grundlage der folgenden harmonisierten Normen :

EN ISO 20957-1: 2024

EN ISO 20957-4: 2016

Andere angewandte technische
Normen und Spezifikationen :

Ort und Datum: Würzburg, 22.07.2022

Unterschrift:



Dipl.-Inform. (Univ.)
Korhan Canbolat, Managing Director

Wird das Gerät ohne unsere Zustimmung verändert, verliert diese Konformitätserklärung ihre Gültigkeit.

Kontaktieren Sie uns

Tel.: +49 (0) 931 90 80 3000

Mail: info@km-fit.de

Firmensitz: KM-Fit • Gneisenaustraße 10-11 • 97074 Würzburg

Die Rücksendeadresse entnehmen Sie bitte dem Impressum :
<https://www.km-fit.de>

Umsatzsteuer-Identifikationsnummer: DE 263752326

Gericht der Handelsregistereintragung ist Würzburg, HRB 10082

WEEE-Reg. Nr. DE 61617071



km-fit.de