

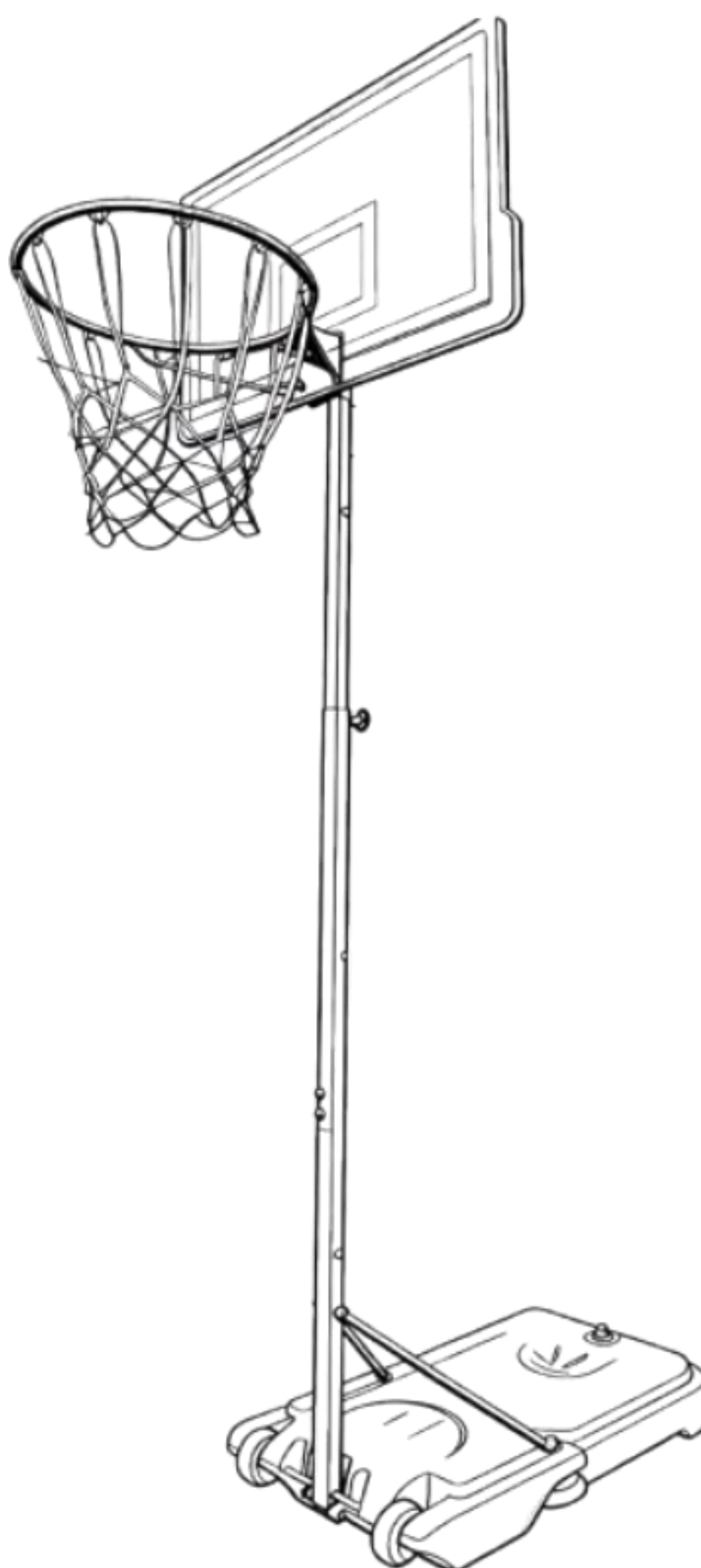

Basketball System

KM-HE-BK210



Volg alstublieft alle veiligheidsmaatregelen in deze handleiding om een

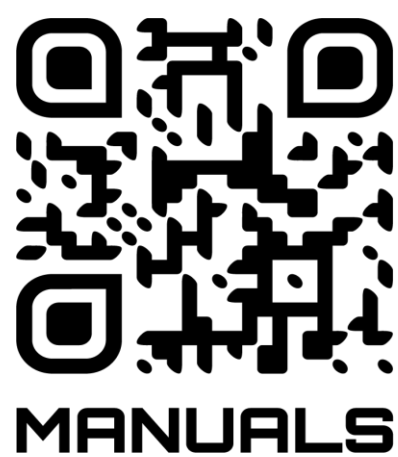

Inhoudsopgave

1 Veiligheidsinstructies

2 Reikwijdte van de diensten

3 Assemblage

4 Hoogte-aanpassing

5 Onderhoud en opslag

6 Technische gegevens

7 Milieuvriendelijke verwijdering

8 Neem contact met ons op

9 EU-conformiteitsverklaring

- Bedankt voor de aankoop van ons product.
- Dit product helpt je vloer te beschermen tijdens fitnessactiviteiten.
- Lees deze handleiding zorgvuldig door voor gebruik en bewaar hem op een veilige plek voor de toekomst.
- De tekeningen in deze handleiding komen mogelijk niet overeen met de fysieke objecten. Let op de fysieke objecten.

1. Veiligheidsinstructies

1.1 Verklaring van de symbolen



Een CE-merk kan worden gebruikt om aan te geven dat een product voldoet aan de wettelijke eisen van Europese normen en daarom binnen de Europese Gemeenschap mag worden verhandeld.



Waarschuwing! Lees de veiligheidsinstructies zorgvuldig. Het niet naleven van veiligheidsmaatregelen kan leiden tot ernstig letsel of schade. Bewaar de handleiding op een veilige plek.



Niet geschikt voor kinderen jonger dan 36 maanden. Kleine onderdelen. Gevaar voor verstikking.



Waarschuwing! Duiken, hangen of klimmen op de ring zijn verboden. Risico op letsel.

1.2. Algemene veiligheidsinstructies

! **WAARSCHUWING! Verslikkingsgevaar voor kinderen!** Laat kinderen niet besmet raken met de Product- of verpakkingsmaterialen onbeheerd.
Plastic folie kan tot verstikking leiden. Houd de verpakking uit de buurt van baby's en kinderen.

! **WAARSCHUWING!** Het niet opvolgen van deze veiligheidsinstructies kan leiden tot ernstig letsel, productschade of het omslaan van het systeem.

! **WAARSCHUWING!** Niet geschikt voor kinderen jonger dan 3 jaar vanwege kleine onderdelen en verstikkingsgevaar.

! **WAARSCHUWING!** Duiken, hangen of klimmen op de ring zijn verboden. Risico op letsel.

- Dit product is exclusief bedoeld voor privégebruik in huis. Gebruik het niet in openbare of commerciële ruimtes.
- Volwassen toezicht is altijd vereist wanneer kinderen dit product gebruiken.
- Hang niet, trek of klim niet aan de rand, het net, de stang, het achterbord of de basis.
 - Plaats het systeem altijd op een vlak, stabiel en massief oppervlak, weg van muren, deuren, stroomlijnen en obstakels.
 - De bodem moet volledig gevuld zijn met zand of water voordat het wordt gebruikt om omkiepen te voorkomen. Gebruik het systeem nooit met een lege basis.
- Schud, beweeg of kantel het systeem niet tijdens gebruik.
- Houd je gezicht, tanden en handen tijdens de wedstrijd weg van de basket, het achterbord en het net.
 - Verwijder sieraden zoals ringen, horloges en kettingen voordat je speelt om te voorkomen dat je verstrikt raakt in het net.
- Het net vormt een wurggevaar. Gebruik het met zorg en altijd onder toezicht van volwassenen.
 - Kinderen mogen het basketbalsysteem niet verplaatsen, vervoeren of aanpassen. Dit mag alleen door een volwassene worden gedaan.
- Gebruik het product niet bij harde wind, regen of stormachtige omstandigheden.
 - Controleer het systeem regelmatig op losse onderdelen, slijtage, corrosie of schade. Stop met het gebruik van het product als er een onderdeel beschadigd is.

1. Veiligheidsinstructies

1.3. ASSEMBLAGEVEILIGHEID

⚠ WAARSCHUWING! Het niet correct assembleren en verweggen van de basis kan leiden tot kantelen en ernstige verwondingen.

- De vergadering mag slechts door twee volwassenen worden uitgevoerd.
- Volg alle montage-instructies, diagrammen en stappen die in deze handleiding zijn verstrekt.
- Voor gebruik moeten alle schroeven, bouten en bevestigingen correct worden gemonteerd en aangedraaid.
 - Houd handen en vingers uit de buurt van bewegende onderdelen bij het aanpassen van de hoogte of het positioneren van het systeem.
- Plaats het systeem minstens 2 meter van muren, hekken, kabels en andere obstakels vandaan.
- Na de montage vul je de bodem volledig met zand of water voordat je het product gebruikt.
- Laat het systeem nooit rechtop staan zonder een volle basis.

1.4. SPELVEILIGHEIDSREGELS

⚠ WAARSCHUWING! Het niet naleven van deze regels kan leiden tot ernstig letsel of productschade.

- Dit basketbalsysteem is niet ontworpen om te dunken.
- Hang niet op, trek, klim niet of schommel niet aan de rand, het net, de rugplank, de stang of de basis.
- Spring niet, ga zitten of sta niet op de basis, stang of welk deel van de constructie dan ook.
- Houd je gezicht, hoofd en tanden tijdens het spel weg van het achterbord, de ring en het net.
- Gebruik alleen een basketbal die geschikt is voor kinderen en geschikt is voor de grootte van het systeem.
- Er mag maar één speler tegelijk schieten om botsingen te vermijden.
- Speel altijd onder toezicht van volwassenen.
- Kinderen mogen het basketbalsysteem niet verplaatsen, vervoeren of aanpassen. Dit mag alleen door een volwassene worden gedaan.

2. Omvang van de

Deel nr.	Deelname	Hoeveelheid	Opmerkingen
A	Plastic kopknop	1	Bevestig de bovenste paal (W) aan de middelste paal (X)
B1, B2, B3	Sluiting, M8 x 35 mm	4	Verbind velg (I), achterbord (K) en bovenstang (W)
C1,C2,C3	Sluiting, M8 x 20 mm	2	Verbind de basis(s) en de basisbrace (L1)(L2)
D1. D2, D3	Sluiting, M8 x 55 mm	4	Verbind de middelste pool (X) en de onderste pool (Y)
E1. E2, E3	Sluiting, M8 x 65 mm	1	Verbind de onderste mast (Y) en de basisstrut (L1), (L2)
G	Wiel	2	
H	Lintklem	2	
I	Rim	1	
J	Net	2	
K	Backboard	1	
L1	Rechtsaspiratie	1	
L2	Linker Strut	1	
M	Wielas	1	
W	Top-Pool	1	
X	Middelpool	1	
Y	Bodempaal	1	
S	Basis	1	



1 PCS

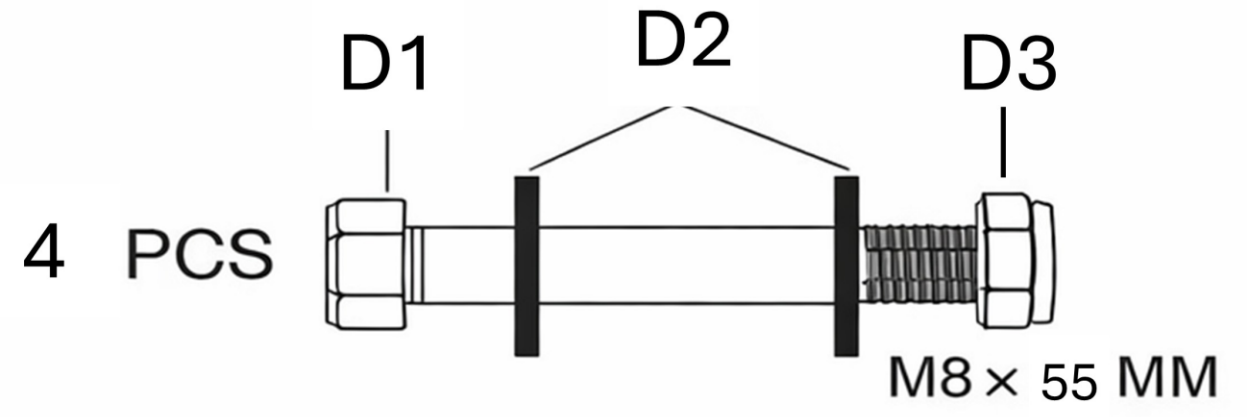
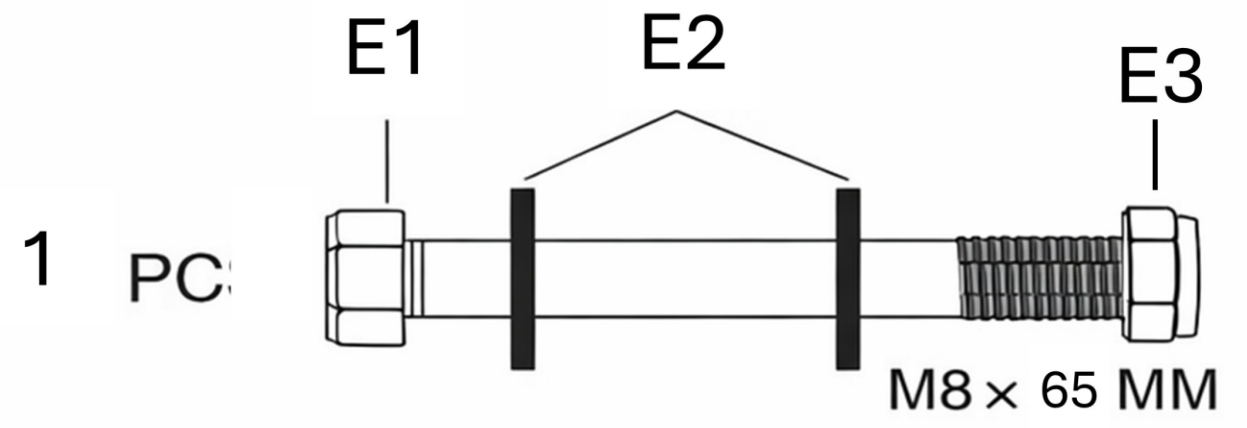
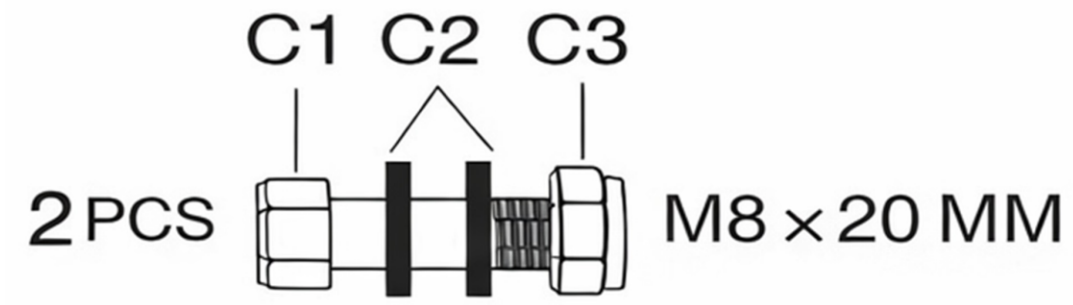
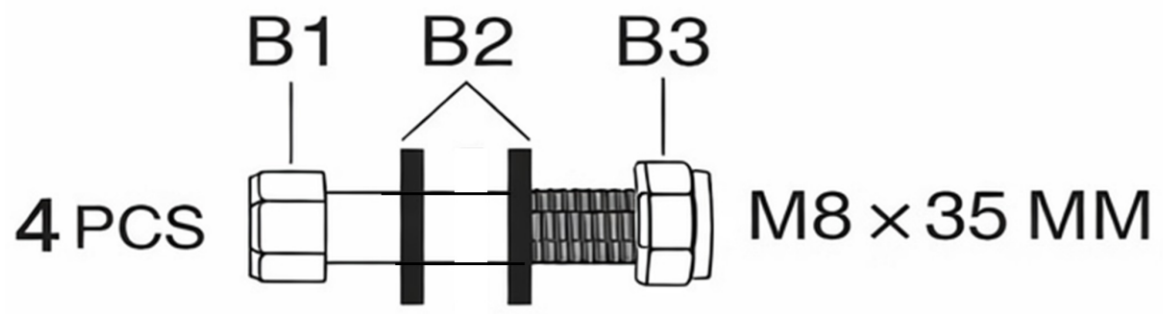

2. Omvang van de prestatie

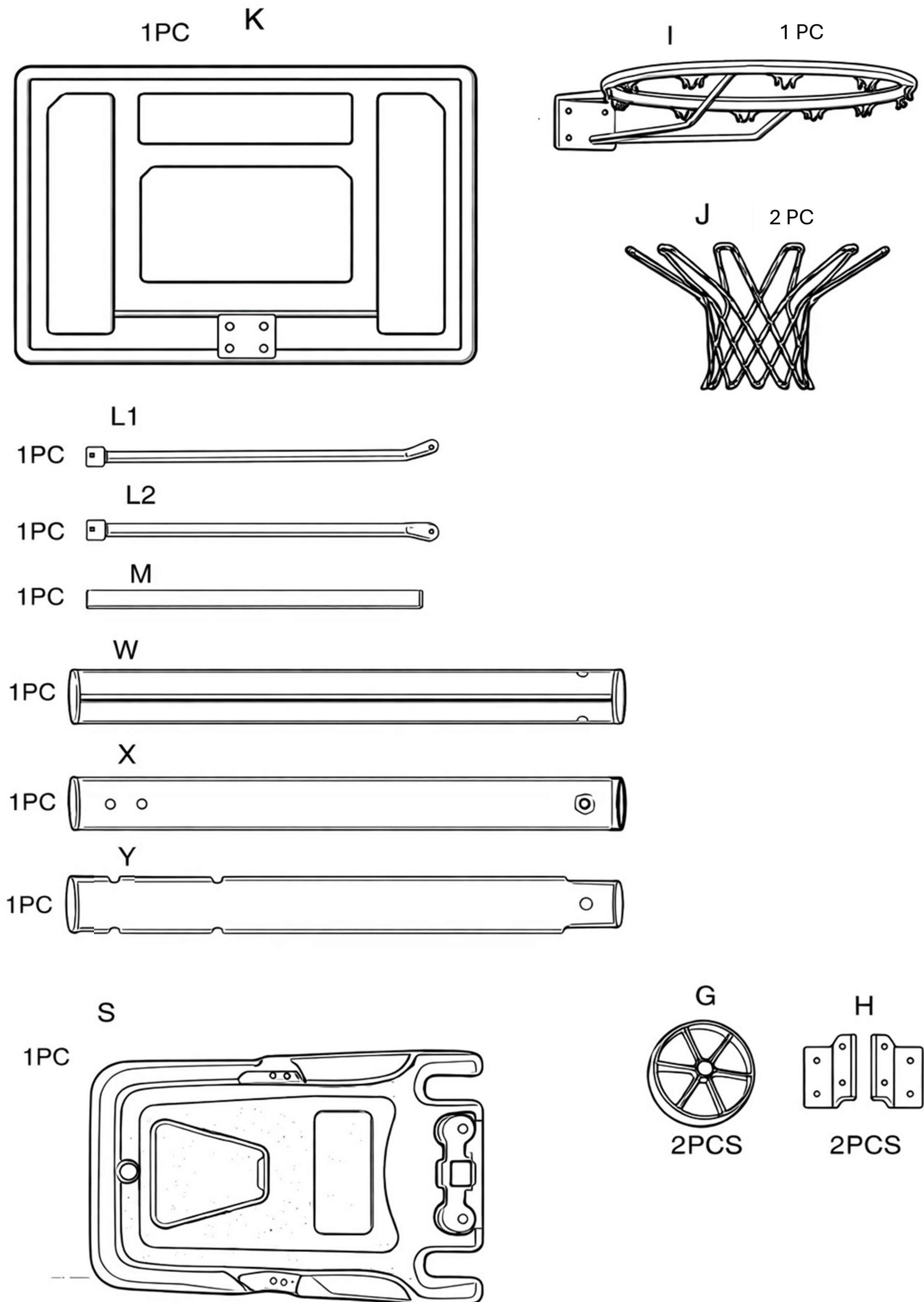

3. Assemblee

! De bijeenkomst moet door twee volwassenen worden uitgevoerd.

3.1

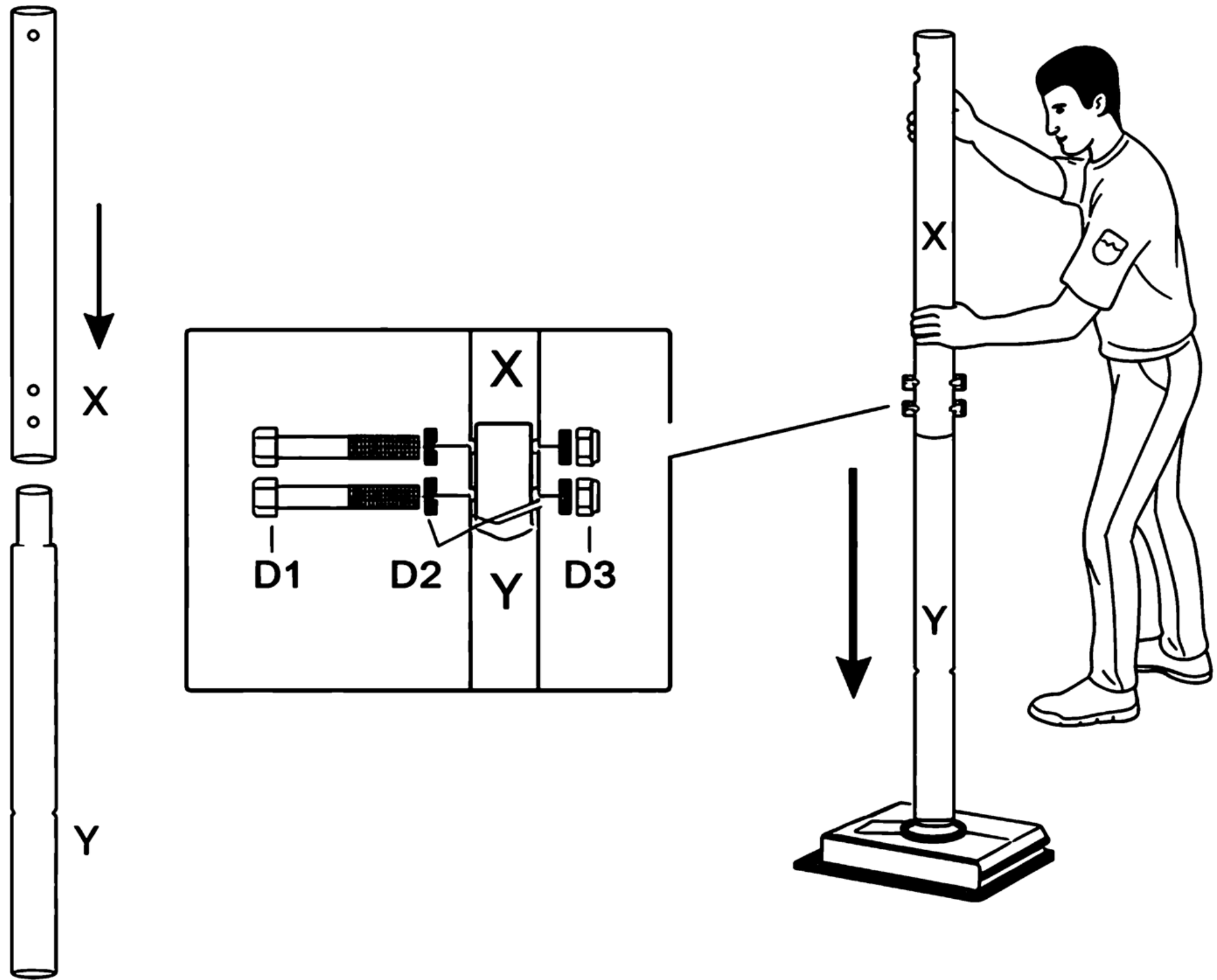

3.2

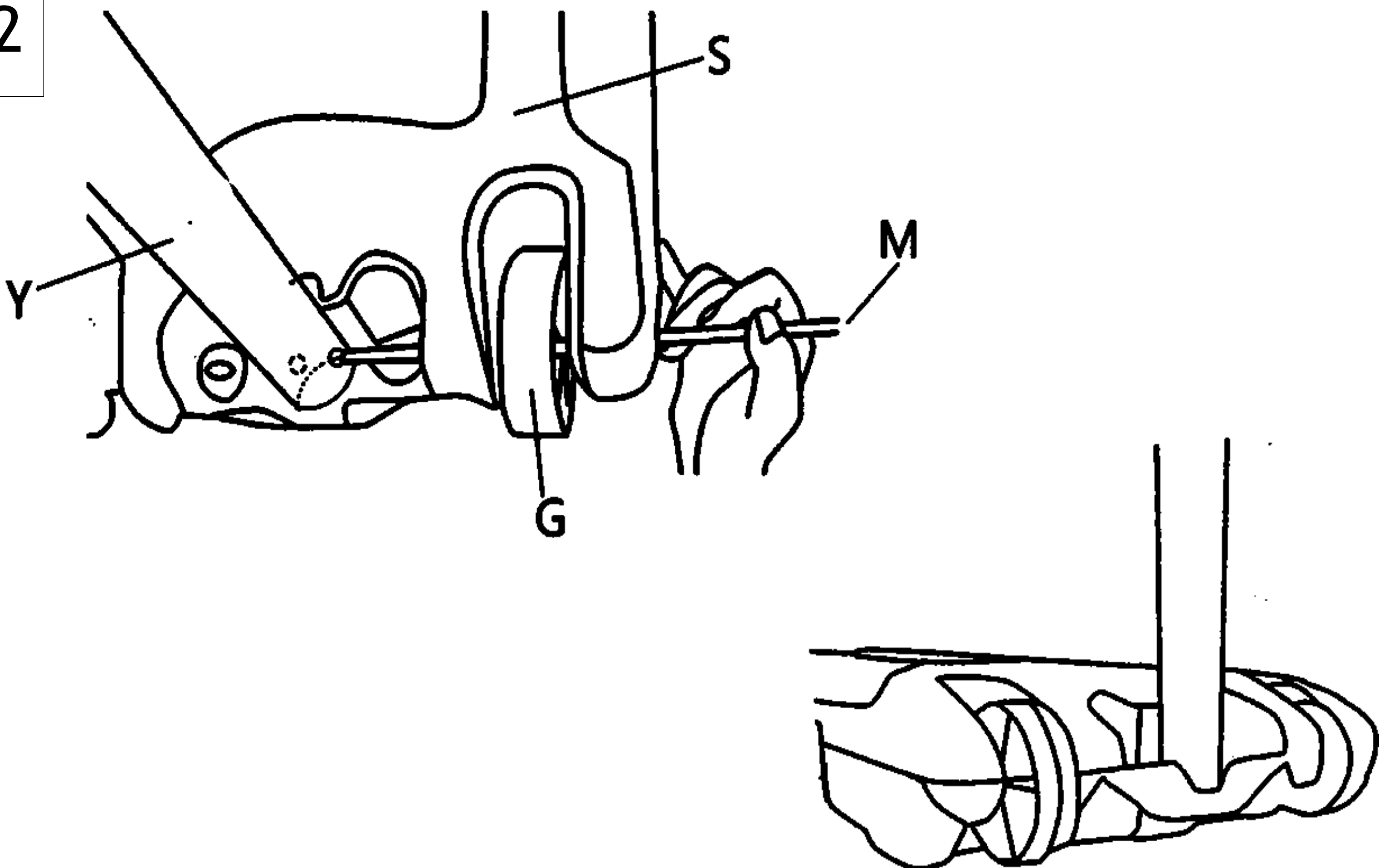

3. Assemblee

3.3

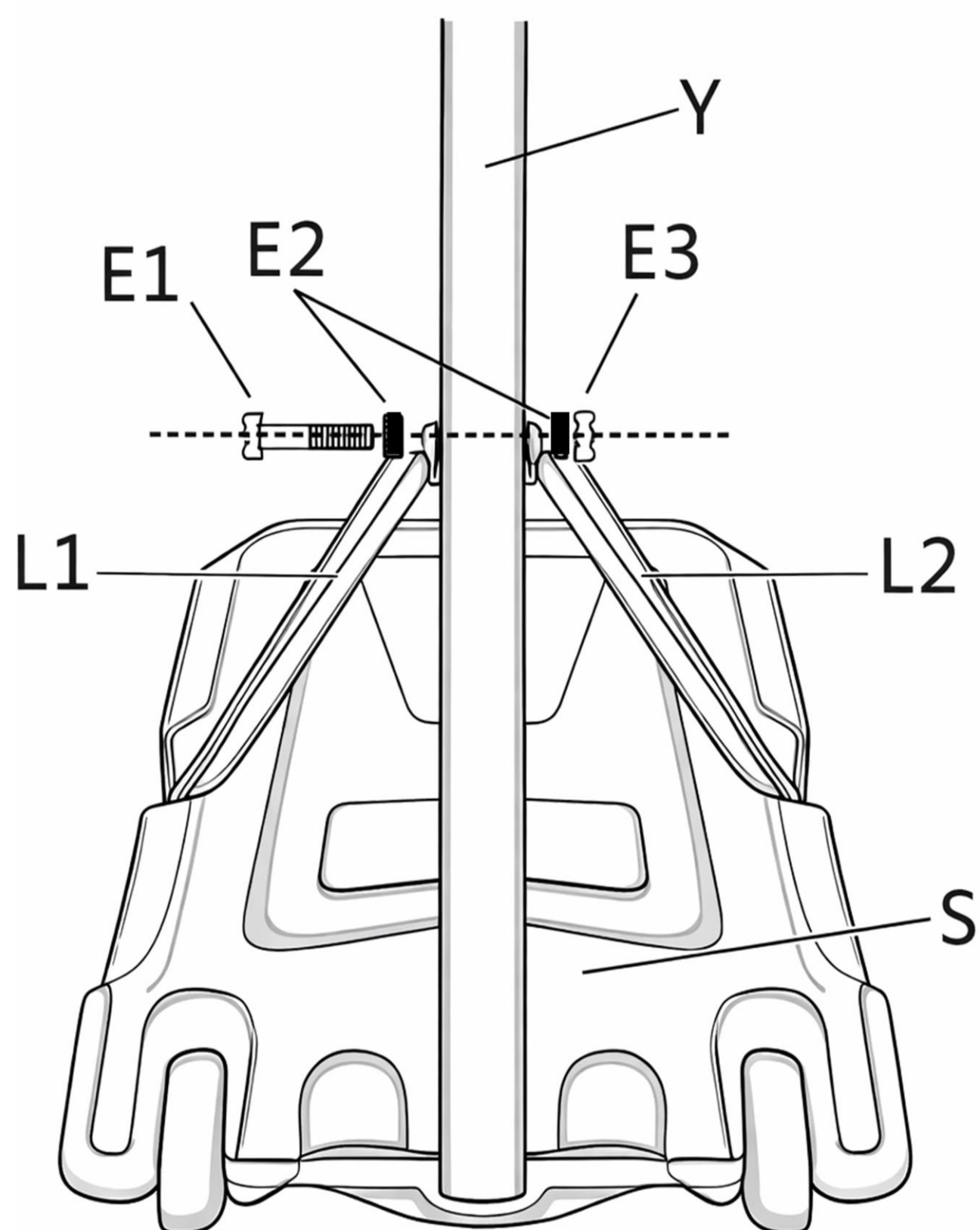

3.4

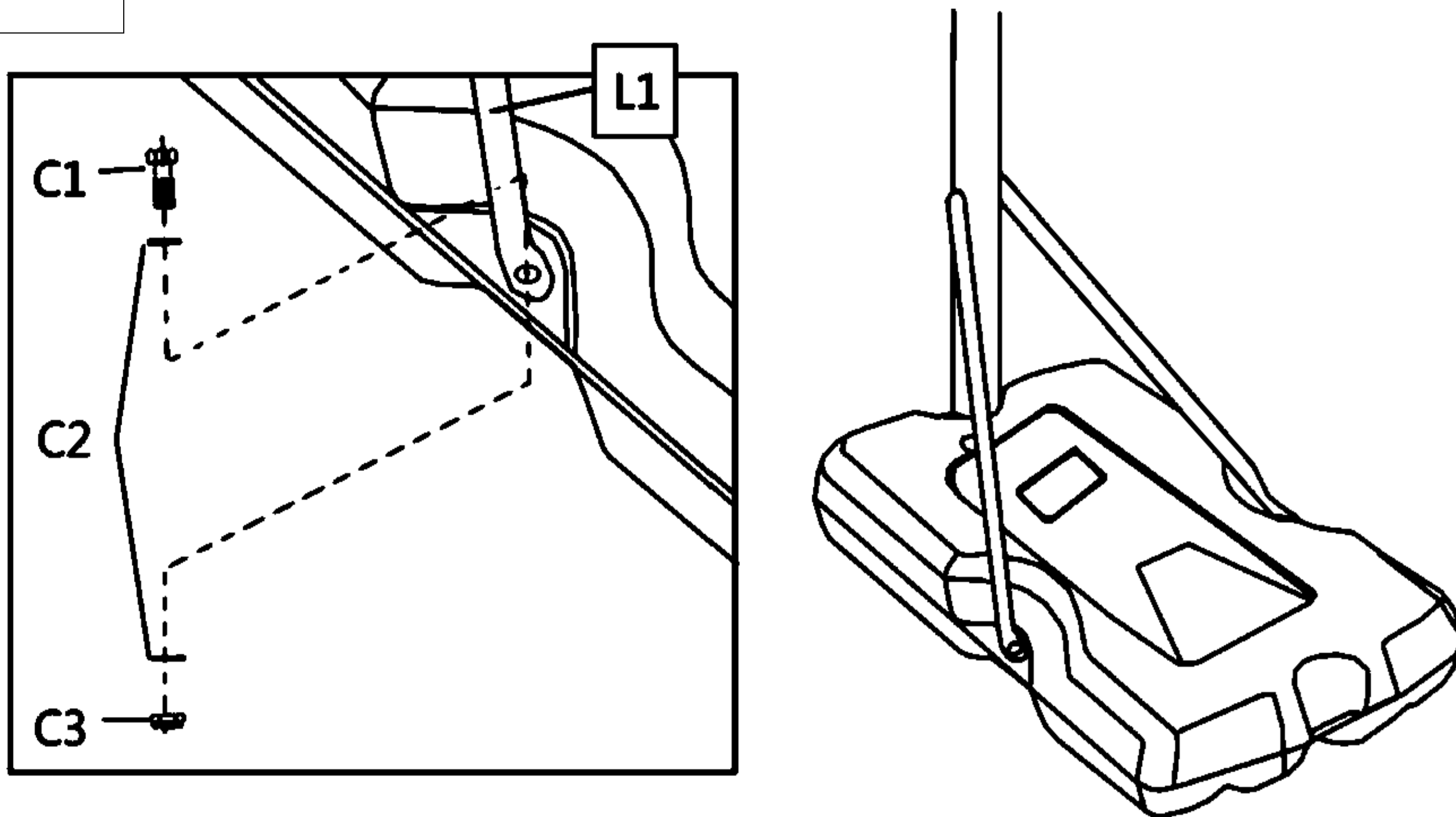

3. Assemblee

3.5

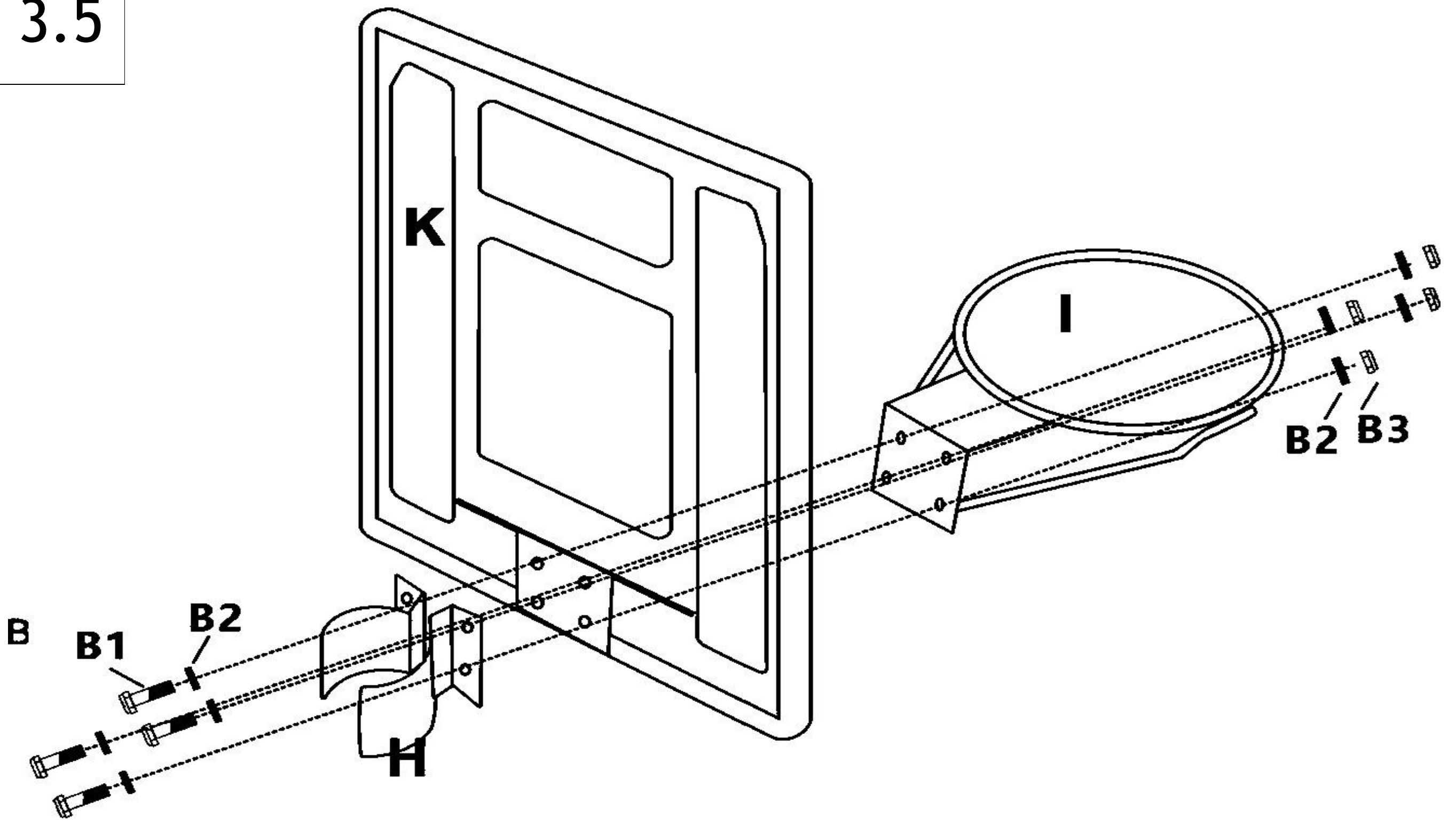

3.6

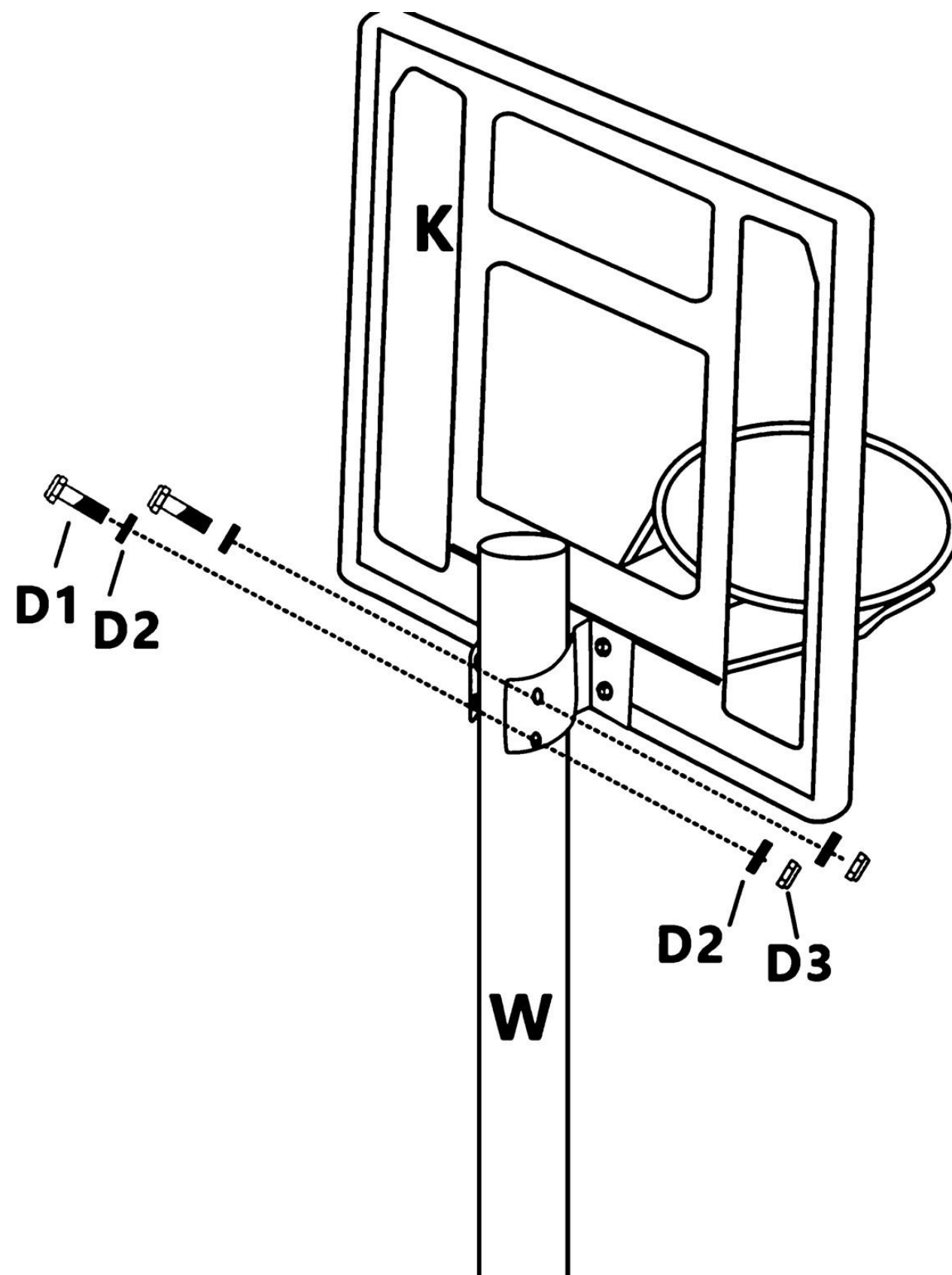

3. Assemblee

3.7

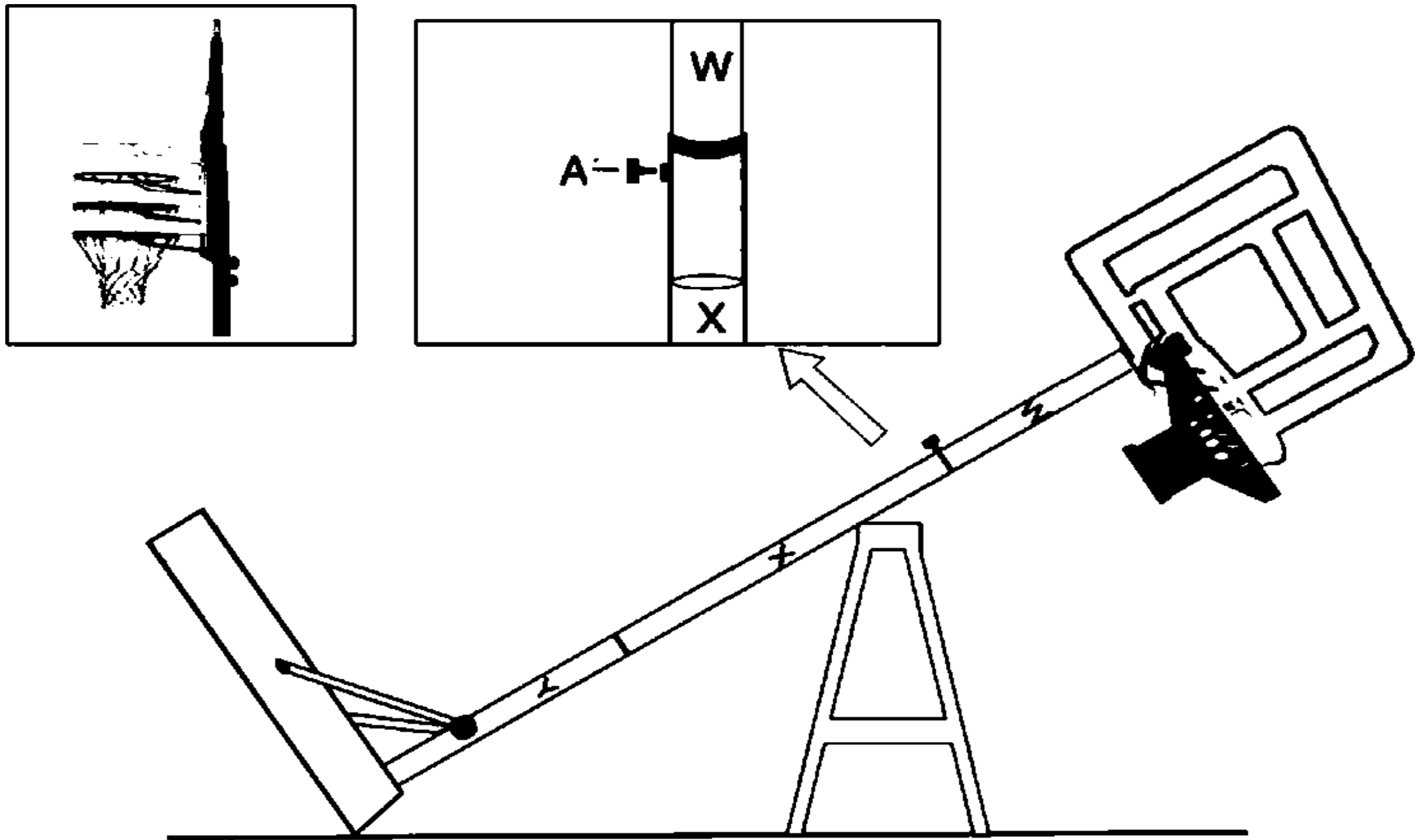

3.8

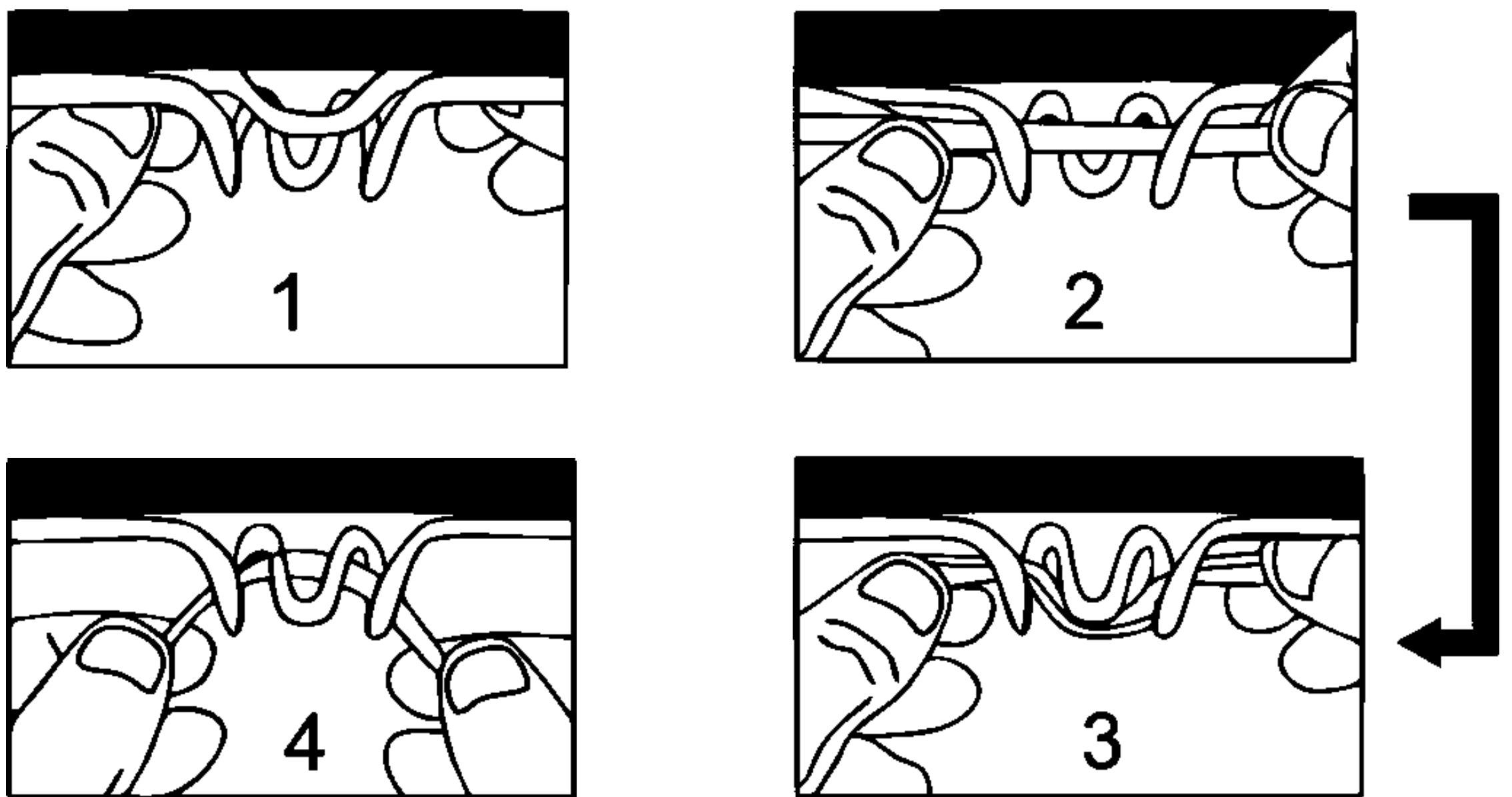

3. Assemblee

3.9

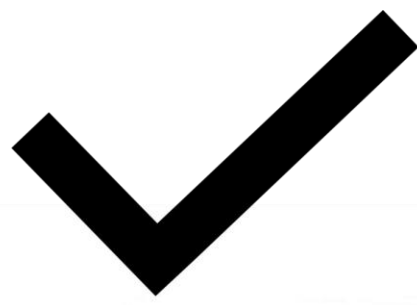
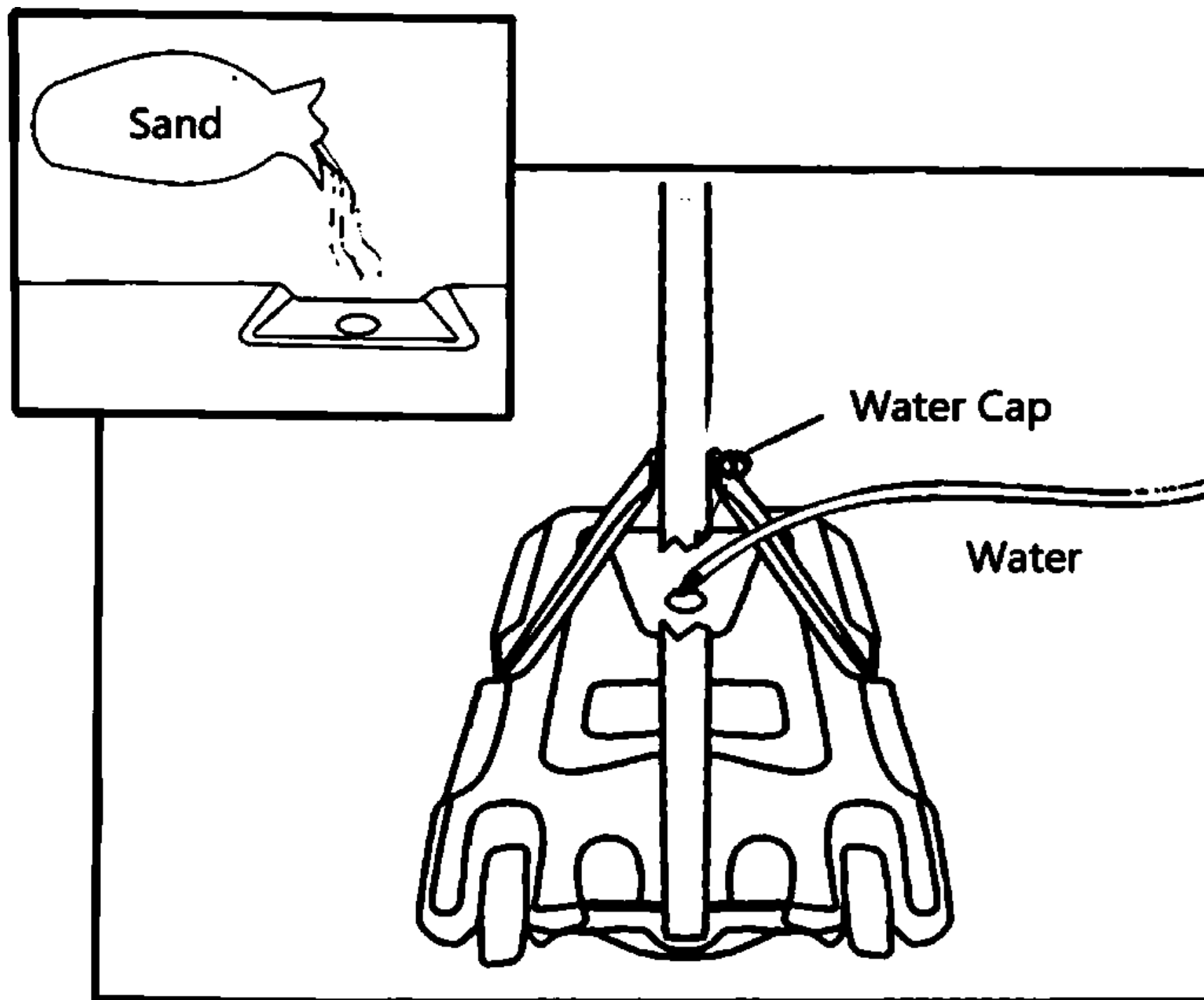

3. Assemblee

- **Stap 3.1 – Verbind de middelste pool (X) met de onderste pool (Y)**
- Plaats de middelste mast (X) in de onderste pool (Y) zoals getoond.
- Lijn de gaten uit met X en Y. Steek de schroefset (D1, D2 en D3) door de uitgelijnde gaten.
- Aandraaien.
- **Stap 3.2 – Installeer de wiel- en basisverbinding**
- Steek de wielas (M) door het wiel (G), basis (S) en het onderste deel van de paal (Y).
- Zorg ervoor dat de as door alle onderdelen loopt zoals getoond.
- Zet het wiel vast zodat de basis goed kan rollen.
- **Stap 3.3 – Bevestig de stangen (L1 & L2) aan de onderste pen**
- Bevestig één uiteinde van de stangstutten (L1 en L2) aan de onderste stang (Y).
- Gebruik de sluitkit (E1, E2 en E3) om ze vast te maken.
- Trek het strak aan.
- **Stap 3.4 – Bevestig de stangen aan de basis**
- Bevestig de andere uiteinden van L1 en L2 aan weerszijden van Basis (S).
- Zet jezelf vast met de sluitingsset (C1, C2 en C3) aan beide zijden.
- Zorg ervoor dat beide beugels strak en symmetrisch zijn.
- **Stap 3.5 – Monteer de velg en beugel op het achterpaneel**
- Plaats de rand (I) en houder (H) op de rugplank (K).
- Fix ze met de sluitingsset (B1, B2 en B3) zoals getoond.
- Draai alle schroeven stevig aan.
- **Stap 3.6 – Monteer de bovenste stang op het achterpaneel**
- Bevestig de bovenste stang (W) aan de achterkant van het rugbord (K).
- Gebruik Bolt Set (D1, D2 en D3) om het vast te zetten.
- **Stap 3.7 – Plaats de bovenste stang in de middelste balk**
- Plaats de bovenmast (W) in de middelste mast (X). Stel de hoogte in op de gewenste hoogte (110-210 cm).
- Zet de maat vast door de plastic knop (A) strak aan te draaien.
- **Stap 3.8 – Het netwerk installeren**
- Bevestig net (J) aan de rand (I).
- Volg de getoonde volgorde (1 → 2 → 3 → 4) totdat het net volledig is geïnstalleerd.
- **Stap 3.9 – Vul de basis**
- Open de waterdop op de basis (S).
- Vul de basis met water of zand totdat deze volledig gevuld is.
- Doe de dop goed dicht.
- ⚠ Gebruik het basketbalsysteem nooit zonder een volledig gevulde basis.

TIPS: Vul de basis met water of loop door de waterdop. Gebruik water als het systeem verplaatst moet worden en schand als het op één plek blijft om de stabiliteit te verbeteren. Gebruik bij koud weer zand, omdat water kan bevriezen en de basis kan beschadigen.

Watervulling: Houd bij het vullen van de basis de slang ongeveer 1 cm boven de opening. Voer de slang niet in de inlaat, want dit kan een ongelijkmatige druk veroorzaken en de basis beschadigen.

Eindbeoordeling

Zorg dat alle schroeven strak zitten en dat de basis gevuld is. Controleer of het systeem stabiel is voordat je speelt.

4. HOOGTEVERSTELLING

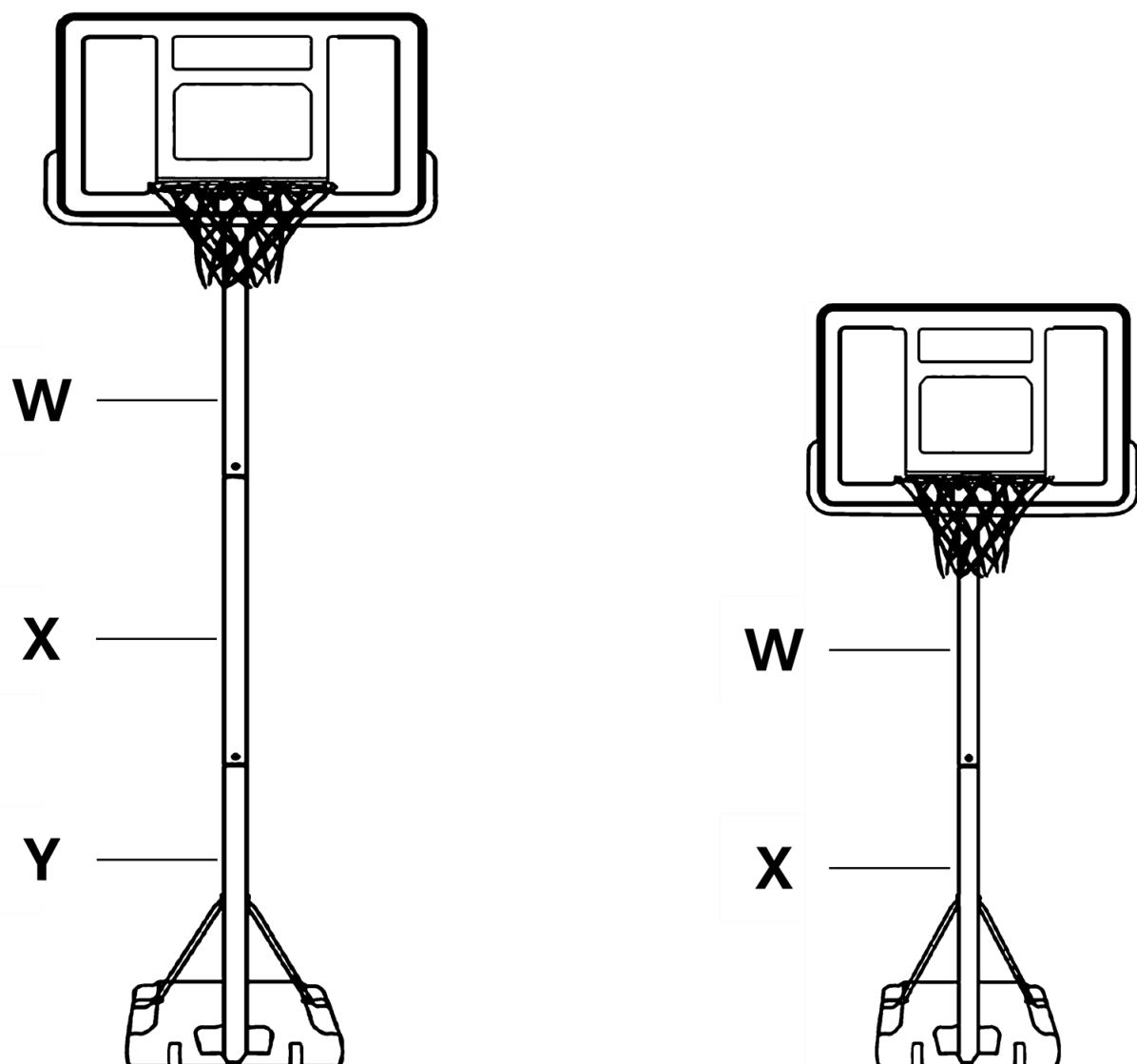

(1) Pas de hoogte aan

ATTENTIE! Alleen volwassenen. Pas je niet aan tijdens het spel.

- Houd de stang/achterpaneel op zijn plaats om te voorkomen dat hij omvalt.
- Maak de plastic knop (A) los die de mast vergrendelt.
- Schuif de topmast (W) omhoog of omlaag tot de gewenste hoogte .
- Draai de knop (A) stevig aan totdat de mast vergrendeld is en niet meer kan bewegen.

Belangrijk: Zodra het is afgesteld, zorg er dan voor dat de stang stevig vergrendeld is voordat je het gebruikt.

(2) Wissel tussen 2- en 3-polig ontwerp

- Dit systeem ondersteunt twee configuraties:
- **3-pins ontwerp: W+X+Y**
- **2-Pol-Design: W+X**

Om over te schakelen van 3 polen (W + X + Y) naar 2 polen (W + X)

- Houd de stang/achterpaneel op zijn plaats om te voorkomen dat hij omvalt.
- Maak de schroeven (D1, D2, D3) los en verwijder die de middelste pool (X) met de onderste pool (Y) verbinden.
- Maak de schroeven (E1, E2, E3) los en verwijder die de onderste pool (Y) met de basis verbinden.
- Verwijder de onderste stang (Y).
- Zet het systeem weer in elkaar, na de 2-pins (W + X) configuratie.

Om te schakelen van 2 polen (W + X) naar 3 polen (W + X + Y)

- Houd de stang/achterpaneel op zijn plaats om te voorkomen dat hij omvalt.
- Maak de schroeven (E1, E2, E3) los en verwijder die de middelste pool (X) met de basis verbinden.
- Plaats de onderste mast (Y) in de basis.
- Zet schroeven (E1, E2, E3) in elkaar- en draait ze vast om Y aan de basis vast te zetten.
- Plaats de middelste mast (X) bovenop de onderste mast (Y). Installeer en draai schroeven (D1, D2, D3) aan om X aan Y te bevestigen.
- Zorg ervoor dat alle schroeven volledig zijn aangedraaid voordat je ze gebruikt.

⚠ Veiligheidsinstructies

- **Alleen volwassenen.**
- **Pas nooit de hoogte of paalconfiguratie aan terwijl het systeem in werking is.**

- **Zorg er altijd voor dat de schroeven (D1–D3, E1–E3) en de knop (A) volledig zijn aangedraaid voordat je gaat spelen.**

5. Onderhoud en opslag

- **Controleer voor elk gebruik dat:**

- De basis is volledig gevuld met water of zand
- Alle schroeven en bevestigingsmiddelen zijn vast
- Mast, rand en achterbord vertonen geen tekenen van schade, slijtage of corrosie

Gebruik het product niet als een onderdeel beschadigd of los is.

- Maak het systeem alleen schoon met water of mild zeepsop.
- Gebruik geen agressieve schoonmaakmiddelen.
- **Als er roest ontstaat:**
 - Overschilderen met buitenvernis
 - Als het metaal doorgecorrodeerd is, stop dan met het gebruik van het product en vervang het onderdeel onmiddellijk
- **Voor buitenopslag:**
 - Plaats het systeem op een beschermde locatie
 - Blijf uit de buurt van gras, aarde, bladeren en stilstaand water
- Als de windsnelheid meer dan 40 km/u bedraagt, leg het product plat of verplaats het naar een beschermd gebied om te voorkomen dat het omvalt.

6. Technische gegevens

EAN	4252023129947
MODEL	KM-HE-BK210
Dimensie	77 x 75 x 245 cm
Verstelbare hoogte	110 – 210 cm
Basketbalring	Ø 38 cm
Omgekeerd gebied	70 x 45 cm
Basisformaat	75 x 45 x 13 cm
Materiaal	Stahl, PE, Nylon
Gewicht	8 kg
Inhoud van het pakket	1 x basketbal tribune (honk, palen, achterbord en basket) 2 x Basketbalnetten 1 x Gebruikershandleiding

- **Wij behouden ons het recht voor om technische en visuele wijzigingen aan het product aan te brengen als onderdeel van productverbeteringen.**

7. Milieuvriendelijke verwijdering

- **Waarschuwing!** Uit gevaar van verstikking! Verpakkingsmateriaal is gevaarlijk voor kinderen. Laat kinderen nooit met verpakkingsmaterialen spelen.
- Verpakkingsmaterialen: De verpakking is gemaakt van milieuvriendelijke, recyclebare materialen. Voer ze alstublieft af volgens de regels van uw lokale recyclingfaciliteiten.
- Productverwijdering: Voor informatie over hoe het gebruikte product correct wordt afgevoerd, neem contact op met uw lokale gemeentelijke of gemeentelijke autoriteit.

8. Neem contact met ons op

Telefoon: +31 20 80 81216

E-mail: info@arebos.nl

Het adres van de afzender is te vinden in de afdruk: <https://www.km-fit.com>

Kantooradres:

AREBOS GmbH

Industriestr.24, 97297 Waldbüttelbrunn, Duitsland

EU-conformiteitsverklaring



Wij, de AREBOS GmbH
Industriestr.24
97297 Waldbüttelbrunn, Duitsland

Verklaar onder enige verantwoordelijkheid dat het volgende product volgt:

Merk 

Product Basketbalsysteem

Artikel over productmodel EAN KM-HE-BK210
4252023129947

is ontwikkeld, ontworpen en vervaardigd in overeenstemming met de eisen van Europese richtlijnen: 2009/48/EG

De inhoud van de hierboven beschreven verklaring is in overeenstemming met de relevante harmonisatiewetgeving van de Europese Unie.

De beoordeling is gebaseerd op de volgende geharmoniseerde normen die worden toegepast: EN 71-1:2014+A1:2018
EN 71-2:2020
EN 71-3:2019+A1:2021

Andere toegepaste technische normen en specificaties: N.v.t.

Plaats en datum van uitgifte: Waldbüttelbrunn, 13-01-2026

Handtekening:



Dipl.-Inform. (Universiteit) Korhan Canbolat, Algemeen Directeur